

## FITNESS F1-85

Numer katalogowy: F1-85



Wymiary	0,83 m x 0,97 m x 0,96 m
Strefa bezpieczna	3,83 m x 2,47 m
Liczba użytkowników	1
Materiały	- rury ze stali czarnej lub nierdzewnej - elementy złączne ze stali ocynkowanej lub nierdzewnej - zaślepki z poliamidu - stopnica antypoślizgowa
Maksymalne obciążenie	150 kg
Minimalny wzrost os. ćwiczącej	140 cm

## Strefa bezpieczna

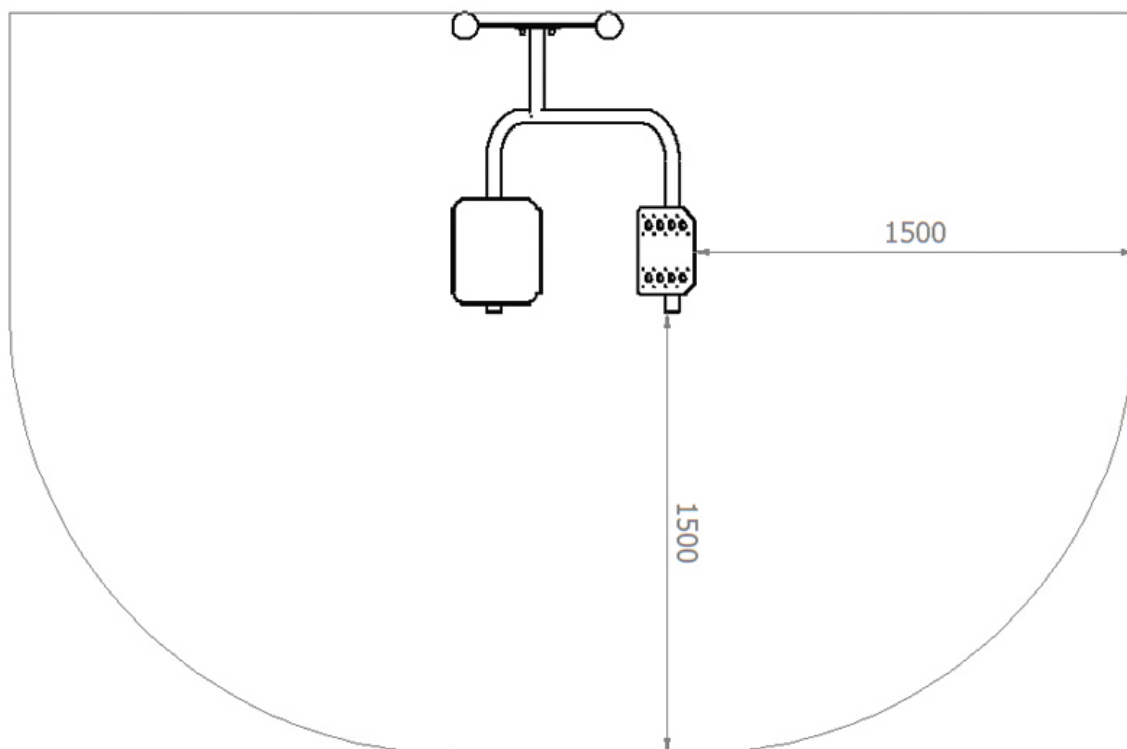

## Opis

Przyrząd sprzyjający ogólnemu rozwojowi naszego ciała. Poprawia ogólną kondycję organizmu. Wzmacnia mięśnie pleców w odcinku krzyżowo lędźwiowym oraz mięśnie brzucha.

Konstrukcja urządzenia, oparcie i stopnica wykonane ze stali nierdzewnej lub stali czarnej zabezpieczonej antykorozyjnie poprzez cynkowanie i malowanie proszkowe. Elementy złączne ocynkowane lub z stali nierdzewnej, zabezpieczone kolorowymi nakładkami z tworzywa.

## Sposób posadowienia

Konstrukcja urządzenia montowana do słupa lub pylona kotwionego bezpośrednio w gruncie.

*Producent zastrzega sobie, iż realny wygląd wyżej przedstawionego urządzenia może odbiegać od wizualizacji. Wszelkie zmiany konstrukcyjne lub kolorystyczne związane są z ciągłym procesem ulepszania jakości oraz estetyki urządzeń.*