

Fitness F1-78

Numer katalogowy: F1-78



Wymiary	0,86 m x 1,50 m x 0,77 m
Strefa bezpieczna	3,86 m x 3,00 m
Liczba użytkowników	1
Materiały	- rury ze stali czarnej lub nierdzewnej - elementy złączne ze stali ocynkowanej lub nierdzewnej - zaślepki z poliamidu - stopnice antypoślizgowe
Maksymalne obciążenie	150 kg
Minimalny wzrost os. ćwiczącej	140 cm

Strefa bezpieczna

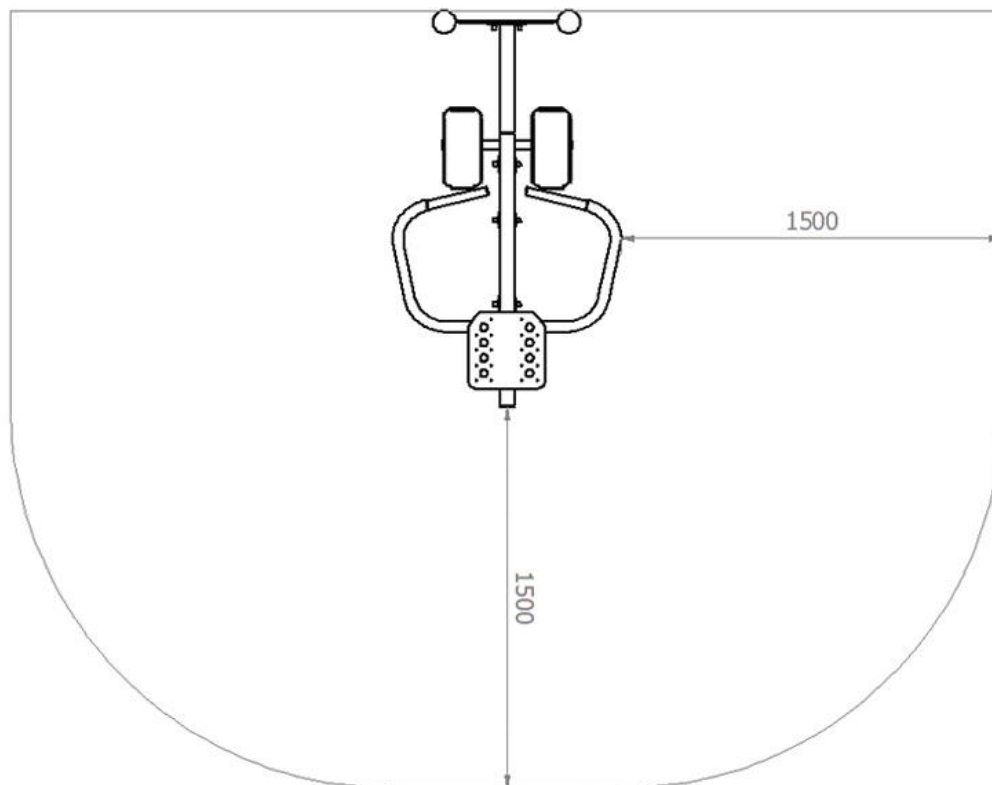

Opis

Przyrząd sprzyjający ogólnemu rozwojowi naszego ciała. Wzmacnia i buduje mięśnie górnych i dolnych kończyn, mięśnie klatki piersiowej i mięśnie brzucha.

Konstrukcja urządzenia, siedzisko i stopnice wykonane ze stali nierdzewnej lub stali czarnej zabezpieczonej antykorozyjnie poprzez cynkowanie i malowanie proszkowe. Elementy złączne ocynkowane lub z stali nierdzewnej, zabezpieczone kolorowymi nakładkami z tworzywa.

Sposób posadowienia

Konstrukcja urządzenia montowana do słupa lub pylona kotwionego bezpośrednio w gruncie.

Producent zastrzega sobie, iż realny wygląd wyżej przedstawionego urządzenia może odbiegać od wizualizacji. Wszelkie zmiany konstrukcyjne lub kolorystyczne związane są z ciągłym procesem ulepszania jakości oraz estetyki urządzeń.